

Polystyrolschneider

Languages > 

Styroporschneider - Engel-Cutter



Styroporschneider - Engel-Cutter
Artikel-Nr.: 811140200011

Einsatzbereich

Das robuste Universalgerät für Heimwerker und Profi
Für Plattenstärken 100 mm und Profilschnitte
Bereits in 10 Sekunden schneidebereit
Keine Schneidstaubbelastung und keine statische Aufladung

Beschreibung

Engel-Cutter
Schneide C-100, für Plattenstärken bis 100 mm
Aufhängebügel
Bedienungsanweisung und Garantieschein

Technische Daten

Netzspannung	230V - 50 Hz
Aufnahmeleistung	100 Watt
Aussetzbetrieb	12s Ein / 48s Aus
Schutzisoliert	
Netzleitung	3m lang mit Eurostecker
Schneidetemperatur	max 500°C
Dauerschneide, leicht auswechselbar	
Gewicht	1025 g (mit Schneide)
Mögliche Schneiden	C-70, C-100, CN-14, CN-20, CN-26, CR-20, CS-20, CV-20.

* Änderungen und Irrtümer vorbehalten, alle Preise zzgl. Verpackung und Mwst.

Polystyrolschneider

Languages > 

Styroporschneider - Engel-Cutter

Ersatzteilliste

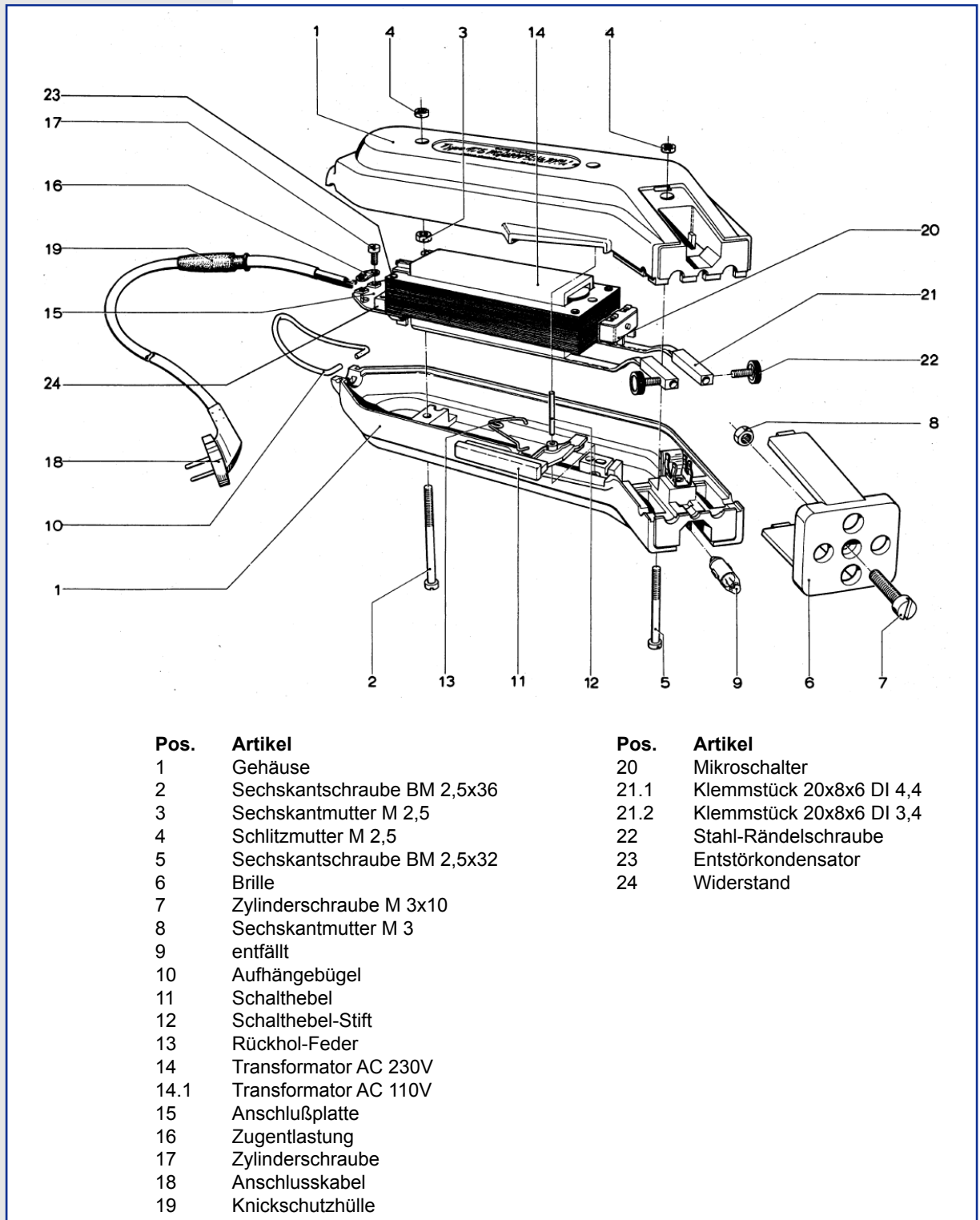

Pos.	Artikel	Pos.	Artikel
1	Gehäuse	20	Mikroschalter
2	Sechskantschraube BM 2,5x36	21.1	Klemmstück 20x8x6 DI 4,4
3	Sechskantmutter M 2,5	21.2	Klemmstück 20x8x6 DI 3,4
4	Schlitzmutter M 2,5	22	Stahl-Rändelschraube
5	Sechskantschraube BM 2,5x32	23	Entstörkondensator
6	Brille	24	Widerstand
7	Zylinderschraube M 3x10		
8	Sechskantmutter M 3		
9	entfällt		
10	Aufhängebügel		
11	Schalthebel		
12	Schalthebel-Stift		
13	Rückhol-Feder		
14	Transformator AC 230V		
14.1	Transformator AC 110V		
15	Anschlußplatte		
16	Zugentlastung		
17	Zylinderschraube		
18	Anschlusskabel		
19	Knickschutzhülle		

* Änderungen und Irrtümer vorbehalten, alle Preise zzgl. Verpackung und Mwst.